

**BA-1199**



AKO-Agrartechnik GmbH & Co. KG

Karl-Maybach-Str. 4

Gewerbegebiet Schauwies

D-88239 Wangen-Geiselharz

GERMANY

Fon +0049 (0)7520/9660-0

Fax +0049 (0)7520/9660-88

info@ako-agrar.de

www.ako-agrar.de

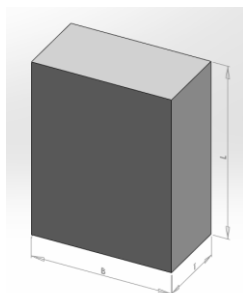

X1000

IN 12V

1,6 kg

325x225x130mm



(DE)	Bedienungsanweisung	1
(FR)	Consignes d` utilisation	2
(EN)	Instruction manual	3
(IT)	Istruzioni per l`uso	4
(ES)	Manual de instrucciones	5
(PT)	Manual de instruções	6
(NL)	Gebruiksaanwijzing	7
(SV)	Bruksanvisning	8
(FI)	Käyttöohje	9
(DA)	Betjeningsveiledning	10
(NO)	Bruksanvisning	11
(PL)	Instrukcja obsługi	12
(HU)	Kezelési útmutató	13
(SK)	Návod na obsluhu	14
(CS)	Návod k použití	15
(HR)	Upute za rukovanje	16
(RO)	Manual de utilizare	17
(RU)	руководство по обслуживанию	18
(SI)	Navodila za uporabo	19
(EE)	Seadmepeõhine kasutusjuhend	20
(LV)	Konkrētās ierīces lietošanas instrukcija	21

# Gerätespezifische Bedienungsanweisung

-DE-

**mögliche Stromquellen :**  
 - 12 Volt  
 - spezieller 230 Volt Netzadapter, nur für den Innenbereich(Art. 371023)

Das Weidezaungerät darf (im Stall) nicht als Tier-Trainer verwendet werden!

1	<b>Kontrollleuchten</b> (grüne und rote Leuchte)
2	<b>Zaunanschluss</b> 
3	<b>Erdanschluss</b> 
4	<b>12V – Anschlusskabel / 230V-Netzadapter</b>
5	<b>Befestigungsbohrung</b>

## a.) Montage

Das Gerät muss grundsätzlich senkrecht hängend, mit dem Batterieanschlusskabel nach unten betrieben werden und möglichst vor Regen geschützt sein, siehe obiges Bild. Bei Wandmontage muss es an einer feuerfesten Wand montiert werden. Für die Außenmontage kann ein verzinkter Metallkasten als Zubehör (Art.-Nr.:44656) benutzt werden, er schützt das Gerät und nimmt gleichzeitig den Akku auf.

## b.) Funktionsbeschreibung des Gerätes

Gerät **ohne** Zaun und Erde in Betrieb nehmen. Beim Anschluss des 12V-Akkus auf richtige Polung achten ( rot + und schwarz - ). Blinkt die Kontrollleuchte (1) grün, ist das Gerät funktionstüchtig. Blinkt die Kontrollleuchte (1) grün und gleichzeitig rot bzw. nur rot muss der Akku auf seine Spannung (min.11,9V) hin überprüft werden. Blinkt die Kontrollleuchte (1) nicht, Polung des Anschlusskabels an den 12V-Akku überprüfen bzw. das Gerät vom Fachmann überprüfen lassen.

## c.) Funktionsbeschreibung mit angeschlossener Zaunanlage ( Zaun + Erde )

	grüne Leuchte	rote Leuchte	Gerätfunktion	Akkuzustand
1	<b>JA</b>	NEIN	Gerät arbeitet	ausreichende Ladung (>11,9V)
2	<b>JA</b>	<b>JA</b>	Gerät arbeitet	Ladezustand niedrig, baldmöglichst laden
3	NEIN	<b>JA</b>	Gerät arbeitet nicht, keine Impulse	Tiefentladeschutz hat angesprochen. Akku ist leer, sofort tauschen bzw. nachladen

- Blinkt keine der beiden Leuchten, muss zunächst der Batterieanschluss auf richtige Polung und der Akku auf ausreichende Spannung überprüft werden. Wird hierbei kein Fehler gefunden, muss das Gerät durch einen Fachmann überprüft werden.
- Die grüne Leuchte dient nur zur Funktionskontrolle, reagiert jedoch **nicht** auf Fehler in der Zaunanlage oder Ausfall der Zaunspannung.

Sollte die grüne Kontrollleuchte schneller als ca. 1x pro Sekunde blinken, ist das Gerät sofort abzuschalten und muss vor Wiederinbetriebnahme fachmännisch überprüft werden.

!!! Achtung: Erdstäbe sind nicht im Lieferumfang enthalten !!!

Jeder Benutzer von Elektrozaunanlagen ist gesetzlich verpflichtet, das Zaungerät und die Zaunanlage regelmäßig, entsprechend den Einsatzbedingungen zu kontrollieren, mindestens einmal täglich!

- Sichtprüfung des Gerätes und der Zaunanlage.
- Messung der Mindestspannung von 2500V an jeder Stelle des Zaunes

**Für dieses Gerät gilt eine 3-jährige Garantie, entsprechend unseren Garantiebedingungen!**

**Sicherheitshinweise, Erdung, Inbetriebnahme, Batterie- und Akkupflege, Garantiebedingungen und mögliche Fehlerquellen entnehmen Sie bitte der beigefügten Bedienungsanweisung!**

### SERVICE-Adressen:



Deutschland:  
Österreich:

AKO-Agrartechnik GmbH & Co.KG, Karl-Maybach-Str. 4, 88239 Wangen-Schauwies, Tel.-Nr. 07520-9660-0 (Garantiegeber)  
Kerbl Austria Handels GmbH – Verkauf/Beratung: Tel.-Nr. +43 4224 81555-0

Reparaturen: Kunden Service Center, Wirtschaftspark 1 ; 9130 Poggendorf ; Tel.-Nr. +43 4224 81555 650 ; Telefax: +43 4224 81555 659

Schweiz:

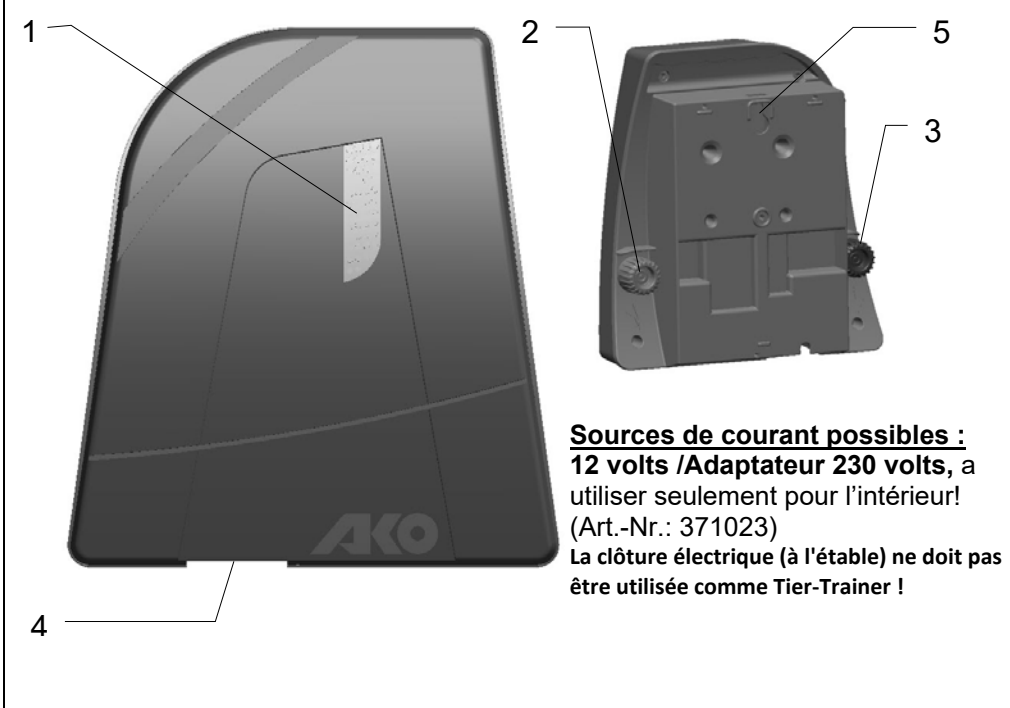
Bitte wenden sie sich an ihren Fachhändler!

 <p><b>Sources de courant possibles :</b>  <b>12 volts /Adaptateur 230 volts</b>, a utiliser seulement pour l'intérieur!          (Art.-Nr.: 371023)          La clôture électrique (à l'étable) ne doit pas être utilisée comme Tier-Trainier !</p>	1	<b>Voyants de contrôle</b> (voyant vert et voyant rouge)
	2	<b>Raccordement à la clôture</b> 
	3	<b>Raccordement à la terre</b> 
	4	<b>Câble de branchement 12V de la batterie / l'adaptateur 230 V.</b>
	5	<b>Trous de fixation</b>

## Mise en œuvre :

Mettre en œuvre l'électrificateur sans raccordement de la clôture et de la terre.

- Si **seul** le voyant vert s'allume, l'électrificateur et la batterie sont en ordre de fonctionner. La clôture peut être branchée.
- Si les voyants rouge & vert clignotent par intermittence, il s'agit d'un préavis de signalant que la batterie doit être rechargée sous peu. L'électrificateur donne pour l'instant encore des impulsions à la clôture.
- Si le voyant rouge s'allume seul, la protection contre la décharge complétée s'est mise en marche (nécessaire pour protéger la batterie contre les dommages durables). L'électrificateur ne fournit plus d'impulsions à la clôture, recharger immédiatement la batterie ou la remplacer par une nouvelle.
- Si aucun des deux voyants ne s'allume, l'électrificateur ne reçoit plus de courant (veillez à ne pas intervertir les pôles; éventuellement l'accumulateur est défectueux ou l'électrificateur est en panne).
- L'électrificateur n'émet **pas** d'alarme, lorsque la clôture présente des défauts.

## Remarques importantes :

L'électrificateur doit être fixé seulement verticalement avec le câble d'alimentation vers le bas et protégé des intempéries (voir illustration). Il doit être fixé sur un mur ou support ininflammable. Pour un usage extérieur il est possible d'utiliser un coffret métallique (44656) qui protège l'électrificateur et la batterie.

Veillez à ne pas intervertir les pôles (rouge+ et noir -) lors du branchement de l'accumulateur.

Attention: Les piquets de terre ne font pas partie des fournitures !!!

Tout utilisateur d'installations de clôtures électriques est tenu par la loi à contrôler régulièrement, à savoir au moins une fois par jour, l'électrificateur et la clôture conformément aux conditions d'utilisation!

- Contrôle visuel de l'appareil et de la clôture
- Mesure de la tension minimum de 2500V à chaque point de la clôture
- 



**Une garantie de 3 ans est en vigueur pour l'électrificateur conformément à nos conditions! Veuillez respecter les consignes de sécurité, la mise à la terre, la mise en service, l'entretien des batteries, ainsi que les éventuelles sources d'erreur décrites dans la notice d'utilisation ci-jointe!**

## Adresses du SAV:

France : Kerbl France Sarl – ZI Soultz – 3 rue Henri Rouby – 68360 Soultz – Tel : 03.89.62.15.00 Fax : 03.89.83.04.46  
 Belgique/Suisse : Veuillez vous adresser à votre concessionnaire spécialisé.

# Operating Instructions

-EN-

<p><b>Possible current sources:</b> 12 Volt/ special 230 Volt mains-adapter, for indoor use only! (Art.-Nr.: 371023). This energizer shall not be used as an animal trainer (inside a barn).</p>	<p><b>1 Warning lights</b> (green and red)</p>
<p><b>2 Fence connection</b> </p>	
<p><b>3 Earth connection</b> </p>	
<p><b>4 12V battery connection cable/ 230V mains adapter</b></p>	
<p><b>5 Fastening hole</b></p>	

## Description of function

Put the equipment into service by connecting to fence and earth first, then to a 12 V battery. Please check for correct polarity of the connection (red="+", black = "-").

- If **only** the green light is flashing, the equipment and battery are working correctly.
- If the red and green lights are flashing simultaneously, the battery is in a low charge state. Although pulses are still emitted to the fence, the back-up battery should be recharged in the very near future
- If only the red light is flashing, then the deep discharge protection has kicked in (This is necessary to protect the battery from permanent damage). The equipment no longer emits pulses to the electric fence. Recharge or replace the battery immediately.
- If neither of the two lights is flashing, the equipment is not getting any current from the battery (Check the battery connection for correct polarity and the battery for sufficient voltage. If both are o.k., have the unit checked by an expert.
- The equipment gives **no** warning if the electric fence is faulty.

## Important Notes:

The appliance must be installed in vertical position with the battery connecting cable at the bottom and, if possible, protected against rain, see above picture. In case of wall mounting, the appliance must be mounted against a fireproof wall. For outdoor installation, a zinc-plated metal casing can be used. This accessory (part No. 44656) protects the appliance and simultaneously protects the accumulator.

Ensure correct polarity when connecting the battery ( red + and black - ).

!!! Attention: Earthing rods are not included in the scope of supply!!!

Any user of electric fence systems is legally indebted to control the fence-appliance and the fence system regularly, in accordance with the conditions of use, at least once per day.

- visual check of the appliance and the fence system
- measurement of the minimum voltage of 2500V at each point of the fence

**This equipment carries a 3-year warranty in accordance with our Warranty Terms & Conditions!**  
**Please see the attached Operating Instructions for safety tips, earthing, commissioning, battery care, warranty terms and conditions, and potential fault sources!**

## SERVICE Addresses:

**Please contact your specialist dealer**

# Istruzioni d'uso specifiche per l'apparecchio

-IT-

	 <p><b>Regimi di esercizio:</b> 12 Volt/ 230 volt tramite adattatore di rete speciale, for indoor use only! (Art.-Nr.: 371023)</p> <p>L'elettrofence per recinzioni non può essere utilizzato (nella stalla) come addestratore di animali.</p>	<table border="1"><tr><td data-bbox="1082 120 1120 277">1</td><td data-bbox="1120 120 1509 277"><b>Spie luminose</b> (spia verde e spia rossa)</td></tr><tr><td data-bbox="1082 277 1120 434">2</td><td data-bbox="1120 277 1509 434"><b>Collegamento recinto</b> </td></tr><tr><td data-bbox="1082 434 1120 539">3</td><td data-bbox="1120 434 1509 539"><b>Messa a terra</b> </td></tr><tr><td data-bbox="1082 539 1120 651">4</td><td data-bbox="1120 539 1509 651"><b>12V – Cavo collegamento batteria a 12V / Adattatore 230V</b></td></tr><tr><td data-bbox="1082 651 1120 815">5</td><td data-bbox="1120 651 1509 815"><b>Fori di fissaggio</b></td></tr></table>	1	<b>Spie luminose</b> (spia verde e spia rossa)	2	<b>Collegamento recinto</b> 	3	<b>Messa a terra</b> 	4	<b>12V – Cavo collegamento batteria a 12V / Adattatore 230V</b>	5	<b>Fori di fissaggio</b>
1	<b>Spie luminose</b> (spia verde e spia rossa)											
2	<b>Collegamento recinto</b> 											
3	<b>Messa a terra</b> 											
4	<b>12V – Cavo collegamento batteria a 12V / Adattatore 230V</b>											
5	<b>Fori di fissaggio</b>											

## Descrizione delle funzioni:

Mettere in funzione l'apparecchio senza i collegamenti a terra e al recinto.

- Se lampeggia **soltanto** la spia verde, l'apparecchio e la batteria sono a posto. Il recinto può essere collegato.
- Se la spia rossa e quella verde lampeggiano contemporaneamente, si tratta di un messaggio di avvertimento sulla batteria, l'accumulatore deve essere ricaricato a breve. L'apparecchio manda ancora impulsi al recinto.
- Se lampeggia da sola la spia rossa, si è inserita la protezione di scarica (necessaria per proteggere l'accumulatore da un danneggiamento permanente). L'apparecchio ora non emette più impulsi al recinto, ricaricare o sostituire immediatamente l'accumulatore.
- Se non lampeggia nessuna delle due spie, l'apparecchio non riceve corrente dall'accumulatore (fare attenzione alla corretta polarizzazione elettrica; eventualmente è guasto l'accumulatore o l'apparecchio).
- L'apparecchio **non** segnala eventuali guasti sulla linea di recinzione.

## Avvertenze importanti:

L'apparecchio deve essere azionato in posizione verticale, con il cavo di collegamento batteria rivolto verso il basso e protetto dalla pioggia; vedere immagine sopra. In caso di montaggio a parete è necessario installare l'apparecchio su una parete ignifuga. Per il montaggio esterno è possibile utilizzare una scatola metallica zincata (n. articolo: 44656), che protegge l'apparecchio e funge da sede per l'accumulatore.

Fare attenzione alla corretta polarizzazione elettrica durante il collegamento dell'accumulatore (rosso + e nero -). !!! Attenzione: I picchetti di terra non sono parte della fornitura!!!

Non collegare la terra dell'apparecchio ai conduttori di terra della rete di alimentazione della corrente.

Ogni utilizzatore dell'impianto di recinzione elettrificata ha l'obbligo per legge di controllare l'apparecchio per l'elettificazione e l'impianto di recinzione elettrificata, almeno una volta al giorno!

- Controllo visivo dell'apparecchio e dell'impianto.
- Misurazione della tensione minima di 2500 V in ogni punto della recinzione.

**Questo apparecchio gode di una garanzia di 3 anni, conformemente alle nostre condizioni di garanzia! Avvertenze di sicurezza, collegamento a terra, messa in funzione, manutenzione della batteria e dell'accumulatore, condizioni di garanzia e possibili fonti di guasto sono consultabili sulle istruzioni d'uso accluse.**

## Indirizzi Assistenza:

Rivolgersi ai rivenditori specializzati.

# Instrucciones de servicio específicas del equipo

-ES-

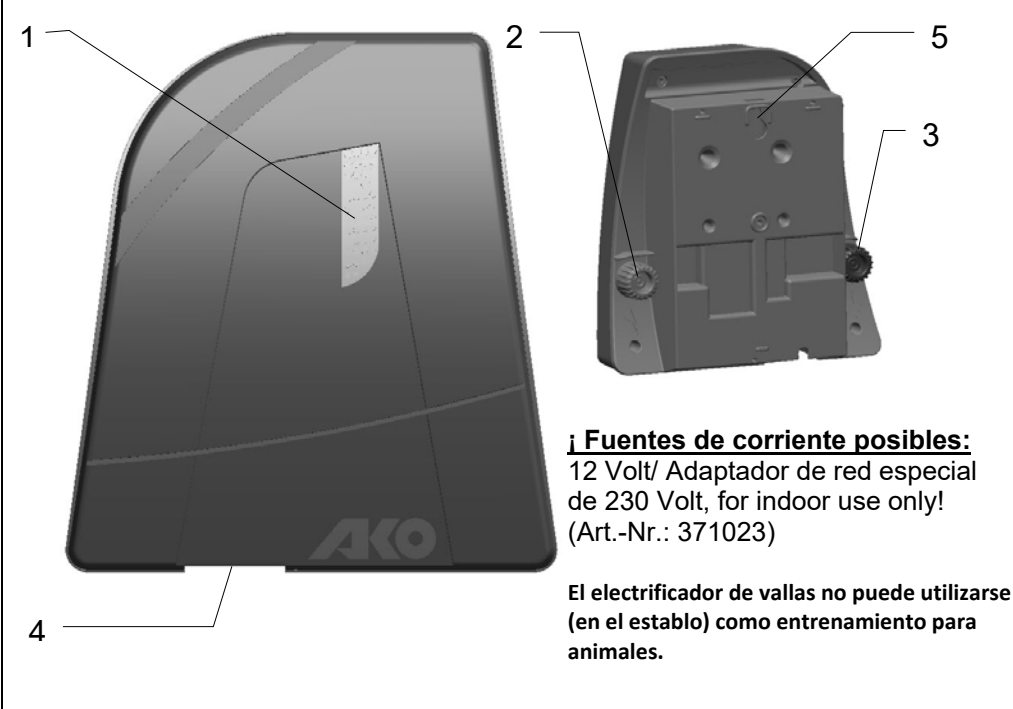
 <p><b>¡ Fuentes de corriente posibles:</b> 12 Volt/ Adaptador de red especial de 230 Volt, for indoor use only! (Art.-Nr.: 371023)</p> <p>El electrificador de vallas no puede utilizarse (en el establo) como entrenamiento para animales.</p>	<p><b>1 Luces de control</b> (luz verde y luz roja)</p>
	<p><b>2 Conexión al cercado</b> ⚡</p>
	<p><b>3 Conexión a tierra</b> ⚡</p>
	<p><b>4 Cable de conexión a la batería 12V /adaptador de red de 230V</b></p>
	<p><b>5 Perforación para fijación</b></p>

## Descripción del funcionamiento:

Poner en funcionamiento el equipo sin conexión a tierra y al cercado.

- Si centellea **sólo** la luz verde, el equipo y la batería están en orden. Puede conectarse el cercado.
- Si la luz roja y la luz verde centellean al mismo tiempo, es un aviso de la batería que el acumulador deberá recargarse dentro de poco tiempo. El equipo está dando todavía impulsos al cercado.
- Si sólo la luz roja centellea, la protección de descarga total ha sido activada (necesaria para proteger el acumulador contra daño permanente). El equipo ahora ya no transmite impulsos al cercado; hay que recargar o cambiar el acumulador en seguida.
- Si no centellea ninguna de estas dos luces, el equipo no recibe corriente del acumulador (observar la polarización correcta; tal vez el acumulador o el equipo están averiados).
- El equipo **no** avisa cuando el cercado tiene fallas.

## Advertencias importantes:

En principio, el equipo debe ser operado suspendido verticalmente, con el cable de conexión de batería hacia abajo y protegido lo máximo posible de la lluvia; ver figura anterior. En caso de montaje mural debe montarse el equipo en una pared resistente al fuego. Para el montaje exterior puede utilizarse una caja de metal cincada, disponible como accesorio (número de artículo:44656), la cual protege al equipo alojando al mismo tiempo el acumulador.

Al conectar el acumulador observar la polarización correcta (rojo + y negro -).

¡Atención!: ¡Las barras de conexión a tierra no están incluidas en el volumen de entrega!

¡El usuario de instalaciones de cercados eléctricos está obligado por la ley a controlar el equipo de cercado y la instalación de cercado de acuerdo a las condiciones de uso, por lo menos una vez al día!

- Control visual del equipo y de la instalación de cercado
- Medición de la tensión de 2500V en cada punto del cercado

**¡Para este equipo vale una garantía de tres años, de acuerdo a nuestras condiciones de garantía!**  
**Las indicaciones de seguridad, la conexión a tierra, la puesta en funcionamiento, el mantenimiento de las baterías y del acumulador, las condiciones de garantía y las posibles fuentes de error véanse en las instrucciones de servicio adjuntas!**

## Direcciones de nuestra asistencia técnica:

AKO Tamargo, C/ Florez Estrada no 3, 33820 Grado—Asturias, Tel: 0985750505, Fax: 0985754731



# Instruções de utilização específicas do aparelho

-PT-

 <p><b>Fontes de corrente possíveis:</b> 12 Volt/ Adaptador de rede especial de 230 Volts, for indoor use only! (Art.-Nr.: 371023)</p> <p><b>A cerca eléctrica não pode ser utilizada para (no estábulo) treino de animais!</b></p>	<b>1</b> Luzes de controlo (luz verde e luz vermelha)
	<b>2</b> Ligação da cerca 
	<b>3</b> Ligação à terra 
	<b>4</b> Cabo de ligação da bateria <b>12V / adaptador de corrente eléctrica 230V</b>
	<b>5</b> Furos de fixação

## Descrição de função

Colocar o aparelho em funcionamento sem ligação à cerca e á terra.

- Caso que pisque **só** a luz vermelha, o aparelho e a bateria estão prontos para funcionar. Pode ligar-se a cerca.
- Se a luz vermelha e a luz verde piscam ao mesmo tempo, trata-se dum aviso da bateria, sendo necessária a sua recarga . O aparelho continua a transmitir impulsos à cerca.
- Se a luz vermelha piscar sozinha, a protecção de descarga total foi activada (é necessária para proteger a bateria de danos permanentes) O aparelho agora já não transmite impulsos à cerca. Recarregue ou troque a bateria .
- Se não pisca nenhuma das duas luzes, a aparelho não recebe corrente da bateria (observar a polarização correcta, ou talvez a bateria ou o aparelho estejam avariados).
- O aparelho **não avisa** defeitos do equipamento de cerca.

## Notas importantes:

Regra geral, o aparelho deve ser suspenso na vertical e operado com o cabo de ligação da bateria para baixo e protegido contra chuva (ver imagem em cima). Se o aparelho for montado numa parede, esta terá que ser à prova de fogo. Para a montagem ao ar livre é possível utilizar como acessório (art.-n.º:44656) uma caixa de metal zincada, a qual protege o aparelho e permite o alojamento da bateria acumuladora.

Ao ligar a bateria, deve observar a polarização correcta (vermelho + e preto -).

!!! Atenção: As estacas de terra não estão incluídas no kit de venda !!!

Todo o utilizador de instalações de cercados eléctricos é obrigado por lei a inspeccionar regularmente o aparelho e a instalação do cercado eléctrico relativamente às condições de funcionamento, pelo menos uma vez por dia!

- Inspeção visual do aparelho e do equipamento do cercado
- Medição da tensão mínima de 2500V em todos os pontos do cercado

**Para este aparelho é válida uma garantia de três anos, segundo as nossas condições de garantia! As indicações de segurança, a conexão à terra, a colocação em funcionamento, a manutenção da bateria e do acumulador, as condições de garantia e as possíveis fontes de falhas estão descritas nas instruções de utilização anexas!**

## Endereços de ASSISTÊNCIA TÉCNICA:

Favor, dirigir-se ao seu representante



	 <p><b>Modi:</b> 12 volt/ Speciale 230 volt netadapter, for indoor use only! (Art. 371023)</p> <p><b>Het schrikdraadapparaat mag (in de stal) niet als trainingsapparaat worden gebruikt!</b></p>	<table border="1"> <tr> <td data-bbox="1069 107 1117 257">1</td> <td data-bbox="1117 107 1509 257"><b>Controlelampen</b> (groene lamp en rode lamp)</td> </tr> <tr> <td data-bbox="1069 257 1117 407">2</td> <td data-bbox="1117 257 1509 407"><b>Aansluiting afrastering</b> ⚡</td> </tr> <tr> <td data-bbox="1069 407 1117 521">3</td> <td data-bbox="1117 407 1509 521"><b>Aardaansluiting</b> ⚡</td> </tr> <tr> <td data-bbox="1069 521 1117 636">4</td> <td data-bbox="1117 521 1509 636"><b>Aansluitkabel accu 12V / '230 V'-netadapter</b></td> </tr> <tr> <td data-bbox="1069 636 1117 804">5</td> <td data-bbox="1117 636 1509 804"><b>Bevestigingsgaten</b></td> </tr> </table>	1	<b>Controlelampen</b> (groene lamp en rode lamp)	2	<b>Aansluiting afrastering</b> ⚡	3	<b>Aardaansluiting</b> ⚡	4	<b>Aansluitkabel accu 12V / '230 V'-netadapter</b>	5	<b>Bevestigingsgaten</b>
1	<b>Controlelampen</b> (groene lamp en rode lamp)											
2	<b>Aansluiting afrastering</b> ⚡											
3	<b>Aardaansluiting</b> ⚡											
4	<b>Aansluitkabel accu 12V / '230 V'-netadapter</b>											
5	<b>Bevestigingsgaten</b>											

## Beschrijving van de werking

Apparaat zonder aansluiting van afrastering en aarde in gebruik nemen.

- Indien **uitsluitend** de groene lamp knippert, is het apparaat en de batterij in orde. De afrastering kan aangesloten worden.
- Indien de rode en de groene lamp tegelijkertijd knipperen, is dit een waarschuwende boodschap met betrekking tot de accu: deze moet binnenkort bijgeladen worden. Het apparaat geeft momenteel nog impulsen aan de afrastering af.
- Indien de rode lamp alleen knippert, is de bescherming tegen een diepe ontlading in werking getreden (noodzakelijk om de accu tegen een duurzame beschadiging te beschermen). Het apparaat geeft thans geen impulsen meer aan de afrastering af, accu onmiddellijk respectievelijk bijladen of uitwisselen.
- Indien geen van beide lampen knippert, krijgt het apparaat geen stroom van de accu (let op een correcte polariteit; eventueel accu defect of apparaat defect).
- Het apparaat waarschuwt **niet** indien de afrastering fouten vertoont.

## Belangrijke aanwijzingen:

Het apparaat moet in principe verticaal hangend, met de aansluitkabel naar beneden, worden gebruikt, en zo mogelijk beschermd tegen de regen, zie afbeelding hierboven. Bij plaatsing tegen een wand moet het tegen een brandvrije wand worden gemonteerd. Voor plaatsing buiten is een verzinkte metalen kast beschikbaar (art.-nr.:44656), die het apparaat beschermt en tegelijk plaats biedt aan de accu.

Bij de aansluiting van de accu op een correcte polariteit letten (rood + en zwart -).

!!! Opgelet: wordt zonder aardpen geleverd!!!

Ledere gebruiker van elektrische afrasteringen is wettelijk verplicht, het afrasterapparaat en de installatie regelmatig, volgens de gebruikersvoorwaarden te controleren, minimaal dagelijks!

- Zichtcontrole van het apparaat en de afrastering

- Meting van de minimumspanning van 2500 V op iedere plaats van de afrastering



**Voor dit apparaat geldt een garantie van 3 jaar en dit in overeenstemming met onze garantievoorwaarden! Gelieve veiligheidsinstructies, aardaansluiting, inbedrijfstelling, onderhoud van batterij en accu, garantievoorwaarden en mogelijke bronnen van fouten in de bijgevoegde gebruiksaanwijzing terug te vinden!**

## SERVICE-adressen:

Gelieve u tot uw specialist te wenden.

# Apparatspecifik bruksanvisning

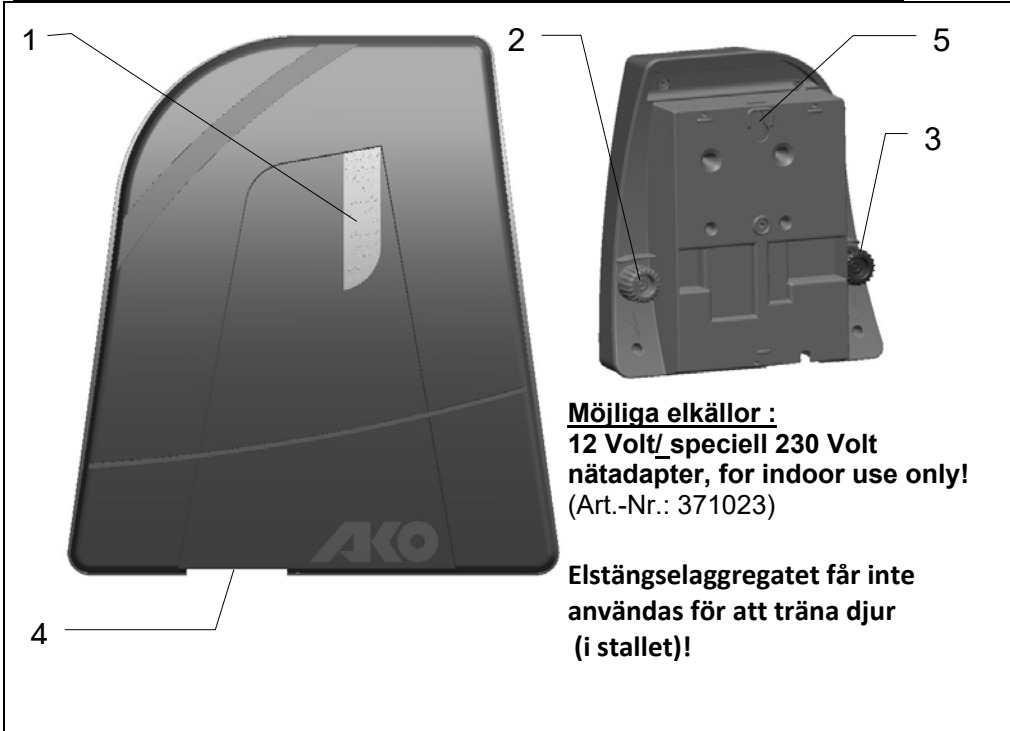
-SV-

 <p><b>Möjliga elkällor :</b> <b>12 Volt_ speciell 230 Volt</b> <b>nätadapter, for indoor use only!</b> (Art.-Nr.: 371023)</p> <p><b>Elstängselaggregatet får inte användas för att träna djur (i stallet)!</b></p>	<b>1</b> <b>Kontrolllampor</b> (grön lampa och röd lampa)
	<b>2</b> <b>Staketkontakt</b> 
	<b>3</b> <b>Jordkontakt</b> 
	<b>4</b> <b>12V – Batterianslutningskabel / 230V-nätadapter</b>
	<b>5</b> <b>Monteringsskruvhål</b>

## Funktionsbeskrivning:

Starta apparaten utan att koppla den till staket eller jord.

- Om **endast** den gröna lampan blinkar är apparaten och batteriet OK. Staketanläggningen kan nu kopplas in.
- Om den röda & den gröna lampan blinkar samtidigt betyder det en batterivarning, batteriet måste snart laddas om. Apparaten skickar ännu impulser till staketet.
- Om bara den röda lampan blinkar, här djupurladdningsskyddet utlösts (behövs för att skydda batteriet från permanent skada). Apparaten skickar inga impulser till staketet längre, batteriet skall laddas eller bytas ut.
- Om ingen lampa blinkar, får apparaten ingen ström från batteriet (kontrollera rätt polning; batteriet eller apparaten kan vara defekt).
- Apparaten varnar **inte**, om fel föreligger i staketanläggningen.

## Viktiga anvisningar:

Apparaten ska under användning hänga lodrätt med batterianslutningskabeln under sig. Den ska också så långt som möjligt skyddas mot regn, se bilden ovan. Vid väggmontering ska apparaten monteras på en brandsäker vägg. För montering utomhus finns en förzinkad metallbox som tillval (Artikelnr. 44656) den har plats för batteriet och skyddar mot regn.

Beakta rätt polning vid inkopplingen av batteriet (röd + och svart -).

!!! OBS : Jordstavar ingår inte i leveransen !!!

Enligt lag skall alla användare av Elstängsel anläggningar regelbundet kontrollera staketapparaten och staketanläggningen. Kontrollen skall utföras beroende på användningsförhållandena dock minst en gång om dagen!

- Visuell kontroll av apparat och staketanläggning
- Mätning av minimispänningen på 2500V på alla delar av staketet
- 

**För apparaten ges 3 års garanti enligt våra garantivillkor!**

**Säkerhetsanvisningar, jordningen, driftstarten, batteri- och batteriskötsel, garantivillkor och tänkbara felkällor framgår ur den bifogade bruksanvisningen!**

SERVICE-adressen:  
Kontakta leverantören

<p><b>Mahdolliset virtälähteet :</b>          - 12 V          - Erikois 230 voltin muunnin,          for indoor use only!          (Art.-Nr.: 371023)          Sähköaitaa ei saa käyttää (tallissa)          eläinten koulutuslaitteena!</p>	1	<b>Merkkivalot</b> (vihreät ja punaiset valot)
	2	<b>Aitaliitântä</b>
	3	<b>Maadoitus</b>
	4	<b>12 V:n liitântäkaapeli / 230 V:n verkkosovittimen liitântä</b>
	5	<b>Kiinnitysreiät</b>

## a.) Asennus

Laitteen on käytettäessä riipputtava pystysuorassa asennossa pariston liitântäkaapelin ollessa alaspäin ja laite on suojattava sateelta, katso yllä oleva kuva. Jos laite asennetaan seinään, seinän on oltava palonkestävä. Ulkoasennuksessa voidaan käyttää lisätarvikkeena saatavaa sinkittyä metallilaatikkkoa (til.nro: 44656), joka suojaa laitetta ja jossa on tilaa myös akulle.

## b. Laitteen toimintakuvaus

Ota laite käyttöön ilman aita ja maadoitusta. Huomioi 12 V:n akun liitännässä oikea napaisuus (punainen + ja musta -). Jos vihreä merkkivalo (1) vilkkuu, laite on käyttövalmis. Jos vihreä ja samanaikaisesti punainen tai pelkästään punainen merkkivalo (1) vilkkuu, akun jännite (vähintään 11,9 V) on tarkistettava. Ellei merkkivalo vilku (1) lainkaan, tarkista liitântäkaapelin napaisuus 12 V:n akussa tai anna ammattihenkilön tarkistaa laite.

## c.) Toimintakuvaus liitetyn aitajärjestelmän kanssa (aita + maadoitus)

	Vihreä merkkivalo	Punainen merkkivalo	Laitteen toiminta	Akun tila
1	KYLLÄ	EI	Laite toimii	Lataus on riittävä (> 11,9 V).
2	KYLLÄ	KYLLÄ	Laite toimii	Lataustaso on alhainen, lataa mahdollisimman pian.
3	EI	KYLLÄ	Laite ei toimi, ei pulssia	Syväpurkaussuoja on toiminut. Akku on tyhjä, vaihda heti tai lataa.

- Ellei kumpikaan merkkivalo vilku, tarkista paristoliitännän oikea napaisuus ja akun riittävä jännite. Ellei vika löydy näistä, anna ammattihenkilön tarkistaa laite.
- Vihreän merkkivalon avulla tarkkaillaan vain laitteen toimintaa; se ei reagoi aitajärjestelmän vikoihin tai aitajännitteen puuttumiseen.

Jos vihreä merkkivalo vilkkuu nopeammin kuin n. 1 kerran sekunnissa, laite on kytkettävä heti pois päältä ja ammattihenkilön on tarkistettava se ennen uutta käyttöönottoa.

!!! Huomaa: Maadoitussauvat eivät sisälly toimitukseen !!!

Sähköaitauksien käyttäjillä on lain mukainen velvollisuus valvoa sähköpaimenta ja aitauslaitteistoa säännöllisesti käyttöolosuhteiden mukaan, kuitenkin vähintään kerran päivässä!



- Sähköpaimenen ja aitauksen silmämääräinen tarkistus.
- 2500 voltin vähimmäisjännitteen mittaaminen aidan jokaisesta kohdasta.

**Laitteella on 3 vuoden takuu takuehtojemme mukaisesti!**

**Oheisesta käyttöohjeesta löydät turvallisuusohjeet, tietoja maadoituksesta, käyttöönotosta, paristo- ja akkuhuollosta, takuehdot sekä tietoja mahdollisista vikojen aiheuttajista!**

## HUOLTO:

Ota yhteyttä paikallisella jälleenmyyjällä.

 <p><b>Mulige strømkilder:</b> 12 volt/ 230 Volt netadapter t, for indoor use only! (Art.-Nr.: 371023)</p> <p>Det elektriske hegn bør (i stalden) ikke anvendes som dyretræner!</p>	1	Kontrollampe (grøn og rød lampe)
	2	Hegnstilslutning 
	3	Jordtilslutning 
	4	12V – batteritilslutningskabel / 230V-adapter
	5	Ophængsbeslag

## Funktionsbeskrivelse:

Tag apparatet i brug uden tilslutning af hegn og jordforbindelse.

- Blinker **kun** den grønne lampe, er apparat og batteri i orden. Hegnanlægget kan tilsluttes.
- Blinker den røde & grønne lampe samtidigt, er dette en batteriadvarelsesinformation, akkumulator skal i nær fremtid efteroplades. Apparatet afgiver p.t. stadig impulser til hegnet.
- Blinker den røde lampe alene, er dybdeafloadningsbeskyttelsen slået fra (nødvendig for at beskytte akkumulatorer mod permanent beskadigelse). Apparatet afgiver nu ingen impulser mere til hegnanlægget, Efteroplad straks akkumulatorer eller udskift.
- Blinker ingen af de to lamper, får apparatet ingen strøm fra akkumulatoren (bemærk de rigtige polforbindelser; evt. er akkumulator defekt eller apparatet er defekt).
- Apparatet advarer **ikke** hvis hegnanlægget udviser fejl.

## Vigtige henvisninger :

Apparatet skal principielt opsættes i lodret stilling, med tilslutningskablet til batteriet nedad, og om muligt skal det være beskyttet mod regnvejr (se billedet ovenfor.) Ved vægmontering skal det monteres på en brandfast væg/plade. Til udendørsmontage kan der bruges en forzinket metalkasse som tilbehør, som vil beskytte apparatet, og som samtidig kan indeholde akkumulatoren.

Vær ved tilslutning af akkumulatorer opmærksom på de rigtige polforbindelser ( rød + og sort - ).

!!! Giv agt: Jordspyd er ikke med i leveringsomfang !!!

Enhver, der driver et el-hegn, er per lov forpligtet at kontrollere el-hegns-installationen med jævnlige mellemrum, mindst en gang dagligt, under hensyntagen til driftsbetingelserne!

- Visuel kontrol af apparatet og hegnet
- Måling af minimumsspændingen på 2500 V på et hvert sted af hegnet

**For dette apparat gælder der en 3-årig garanti, respektive vores garanti betingelser!**

**Sikkerhedshenvisninger, jordforbindelse, ibrugtagning, batteri- og akkumulatorpleje, garantibetingelser og mulige fejlkilder finder de venligst i vedlagde betjeningsvejledning!**

## SERVICE-adresser:

Henvend dem venligst til deres forhandler.

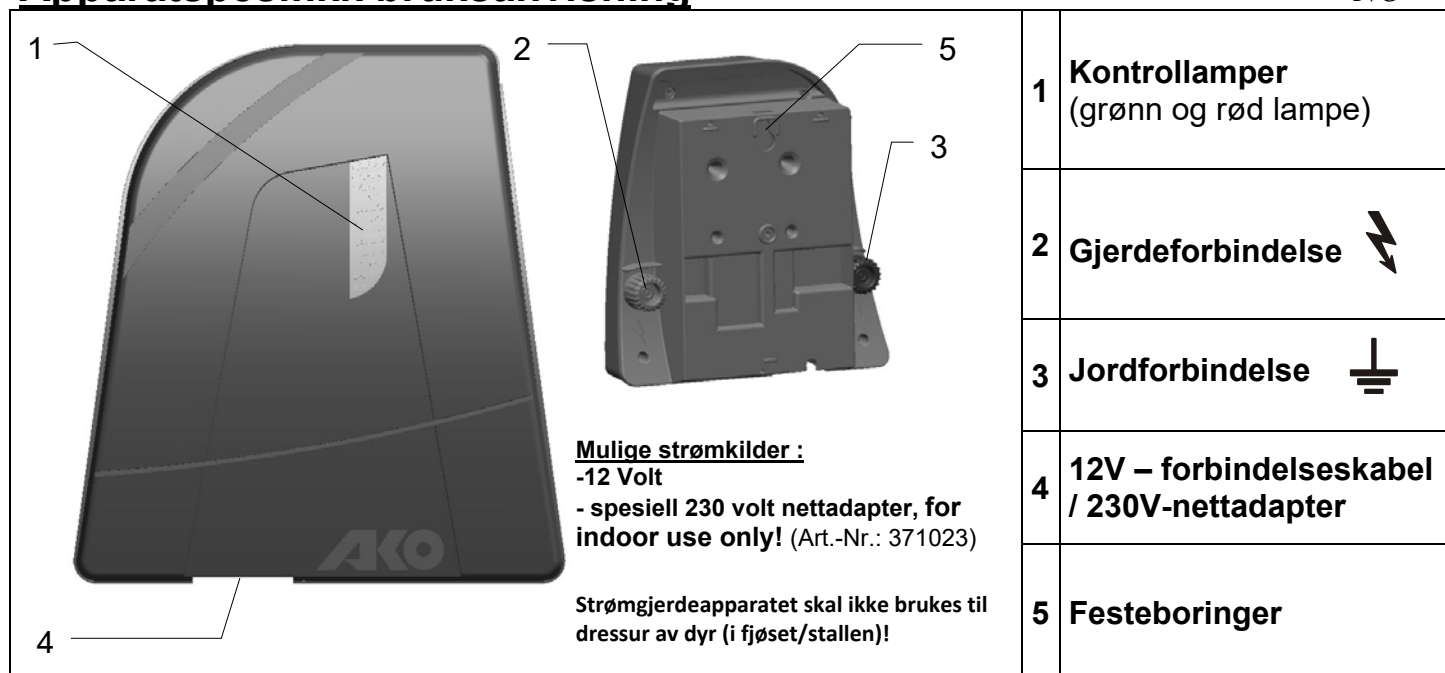

## a.) Montering

Apparatet må prinsipielt drives hengende loddrett med batteriforbindelseskabelen vendt ned, og det skal helst være beskyttet mot regn, se bildet ovenfor. Ved montering på vegg må det monteres på en brannsikker vegg. For utendørsmontering kan man benytte en galvanisert metallboks, leveres som tilbehør (art.-nr. 44656). Den beskytter apparatet og har samtidig plass til batteriet.

## b.) Beskrivelse av apparatets funksjoner

Sett apparatet i drift uten gjerde og jordforbindelse. Pass på korrekt tilkopling av polene ( rød + og svart - ) når du kopleer til 12V-batteriet. Hvis kontrollampen (1) blinker grønt, er apparatet funksjonsdyktig. Hvis kontrollampen (1) blinker grønt og samtidig rødt hhv. kun rødt, må man kontrollere spenningen til batteriet (min.11,9V). Hvis kontrollampen (1) ikke blinker, må man kontrollere polforbindelsen mellom forbindelseskabelen og 12V-batteriet, hhv. få en fagmann til å kontrollere apparatet.

## c.) Beskrivelse av funksjonene med tilkopleet gjerdeanlegg ( gjerde + jordforbindelse )

	Grønn lampe	Rød lampe	Apparatfunksjon	Batteritilstand
1	JA	NEI	Apparatet fungerer	Tilstrekkelig opplading (>11,9V)
2	JA	JA	Apparatet fungerer	For lav ladetilstand, lad opp så snart som mulig
3	NEI	JA	Apparatet fungerer ikke, ingen impulser	Vernet mot for stor utlading har utløst. Batteriet er tomt, skift ut eller lad opp

- Hvis ingen av de to lampene blinker, må du først kontrollere at batteripolene er korrekt tilkopleet, og at det finnes tilstrekkelig spenning på batteriet. Hvis du ikke finner noen feil i denne forbindelse, må du få en fagmann til å kontrollere apparatet.
- Den grønne lampen fungerer kun som funksjonskontroll, den reagerer imidlertid **ikke** på feil i gjerdeanlegget eller ved svikt på gjerdespenningen.

Hvis den grønne kontrollampen blinker hurtigere enn ca. 1x pr. sekund, må man straks slå apparatet av, og det må i så fall kontrolleres av en fagmann før det settes i drift igjen.

!!! OBS : Jordingsstavene er ikke inkludert i leveringen !!!

Alle brukere som driver elektriske gjerdeanlegg er gjennom lov forpliktet til å kontrollere apparatet for det elektriske gjerdet og gjerdeanlegget med jevne mellomrom, i samsvar med bruksforholdene, men minst en gang daglig!

- Visuell kontroll av apparatet og gjerdeanlegget
- Måling av minstespenningen på 2500V i hvert punkt av gjerdet

**For dette apparatet gjelder en 3 års garanti i samsvar med våre garantivilkår!**

**Sikkerhetsinstrukser, instruksjoner om jording, oppstart, stell av batterier og akkumulatorer, garantivilkår og mulige årsaker til feil finner du i den vedlagte bruksanvisningen!**

**SERVICE-adresser:**

Vennligst henvend deg til din spesialiserte forhandler.

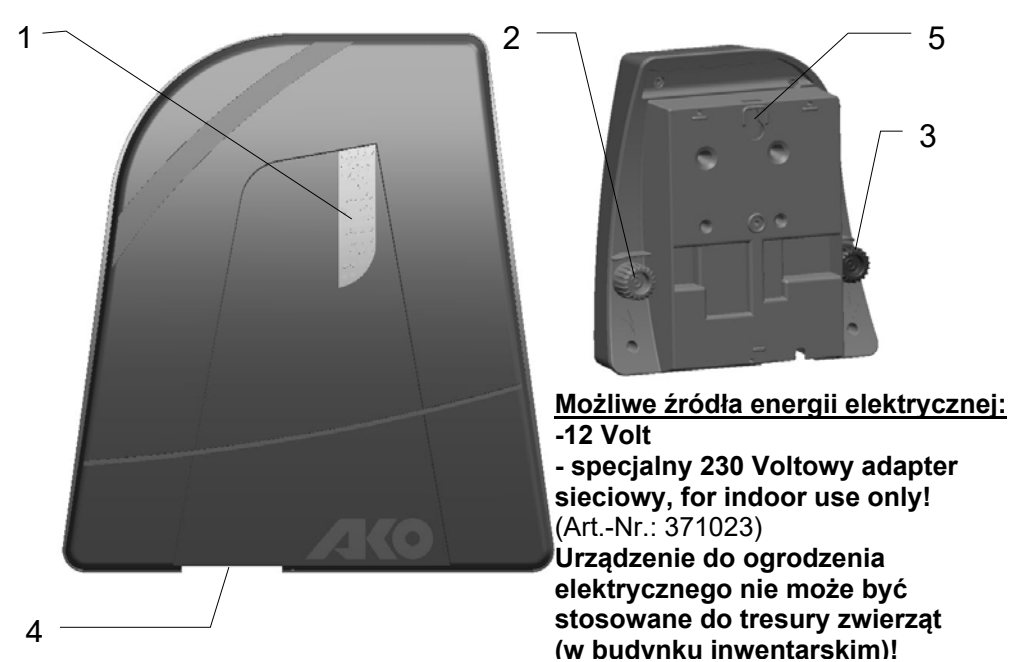

 <p><b>Możliwe źródła energii elektrycznej:</b>          -12 Volt          - specjalny 230 Voltowy adapter sieciowy, for indoor use only! (Art.-Nr.: 371023)          Urządzenie do ogrodzenia elektrycznego nie może być stosowane do tresury zwierząt (w budynku inwentarskim)!</p>	<b>1 Lampki kontrolne</b> (zielona i czerwona lampka)
	<b>2 Przyłącze płotu</b> ⚡
	<b>3 Przyłącze ziemi</b> ⚡
	<b>4 Kabel przyłączeniowy 12V / Adapter 230V</b>
	<b>5 Otwory do zamocowania</b>

## a.) Montaż

Urządzenie musi być użytkowane z zasady w pozycji wiszącej pionowej, kablem do przyłączenia baterii w dół i należy je w miarę możliwości chronić przed deszczem, patrz rysunek powyżej. Przy montażu na ścianie musi być zamontowane na ścianie ognioodpornej. Do montażu na zewnątrz można stosować ocynkowaną skrzynkę metalową jako wyposażenie (Nr art.:44656), chroni ona urządzenie i zawiera akumulator.

## b.) Opis funkcjonowania przyrządu

Uruchomić przyrząd **bez** płotu i ziemi. Przy przyłączeniu baterii 12V zwrócić uwagę na właściwe bieguny (czerwony + i czarny - ). Jeśli lampka kontrolna miga na zielono (1) przyrząd jest sprawny. Jeśli lampka kontrolna (1) miga na zielono i równocześnie na czerwono, względnie tylko na czerwono, należy sprawdzić napięcie akumulatora (min.11,9V). Jeśli lampka kontrolna (1) nie miga należy sprawdzić bieguny kabla przyłączeniowego do akumulatora 12V względnie zlecić fachowcowi sprawdzenie urządzenia.

## c.) Opis funkcjonowania z przyłączonym ogrodzeniem ( płot + ziemia )

	Zielona lampka	Czerwona lampka	Funkcjonowanie przyrządu	Stan akumulatora
1	<b>TAK</b>	NIE	Urządzenie pracuje	Wystarczające naładowanie (>11,9V)
2	<b>TAK</b>	<b>TAK</b>	Urządzenie pracuje	Stan ładowania niski, naładować najszybciej, jak to jest możliwe
3	NIE	<b>TAK</b>	Urządzenie nie pracuje, brak impulsów	Załączyło się głębokie rozładowanie, bateria jest pusta, natychmiast wymienić lub doładować

- Jeśli nie miga żadna z obu lampek, należy najpierw sprawdzić prawidłowe przyłączenie baterii i wystarczające napięcie akumulatora. Jeśli nie zostanie przy tym znaleziony błąd, należy zlecić sprawdzenie urządzenia fachowcowi.
- Zielona lampka służy tylko do kontroli funkcjonowania, nie reaguje jednak na usterki w ogrodzeniu lub awarię napięcia płotu.

Jeśli zielona lampka miga szybciej niż 1x na sekundę, należy natychmiast wyłączyć urządzenie i przed ponownym włączeniem zlecić jego sprawdzenie fachowcowi.

!!! Uwaga: pręty uziemiające nie są zawarte w zakresie dostawy !!!

Każdy użytkownik ogrodzenia elektrycznego jest zobowiązany ustawowo do regularnej kontroli urządzenia ogrodzenia i całego ogrodzenia zgodnie z warunkami zastosowania, przynajmniej raz dziennie!

- Kontrola wizualna urządzenia i ogrodzenia
- Pomiar napięcia minimalnego 2500 V na każdym miejscu ogrodzenia

**Dla tego urządzenia obowiązuje gwarancja na okres 3 lat, zgodnie z naszymi warunkami transakcji! Wskazówki dotyczące bezpieczeństwa, uziemienia, uruchomienia, konserwacja baterii i akumulatorów, warunki gwarancji oraz możliwe źródła usterek są podane w załączonej instrukcji obsługi!**

## Adresy serwisu:

Prosimy zwracać się do Państwa specjalistycznych sprzedawców.



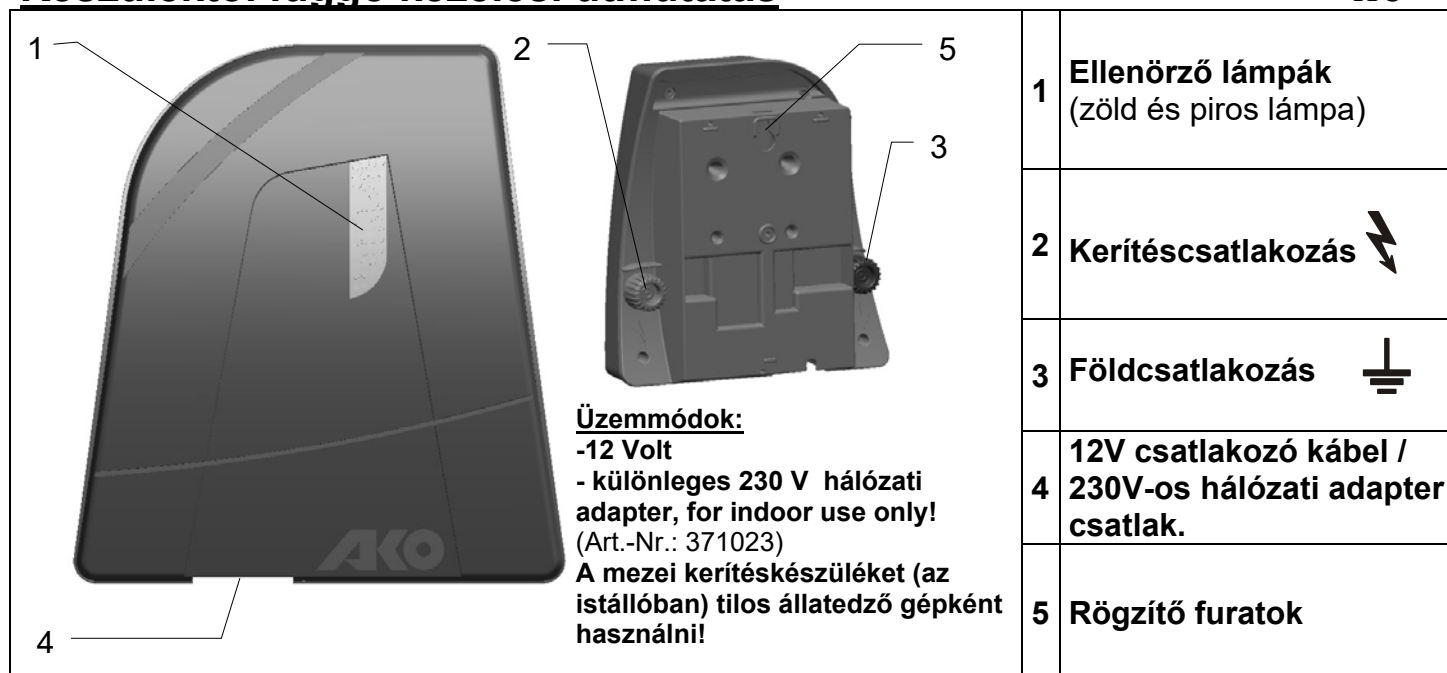

## a.) Felszerelés

A készüléknek feltétlenül függőleges helyzetben kell lennie, a telep csatlakozó kábele alul legyen, és a készülék lehetőleg esőtől védett helyen legyen felszerelve, lásd a fenti képet. Falra történő szereléskor tűzálló falat kell kiválasztani. Külső szereléshez tartozékként horganyzott fémszekrény (cikkszama 44656) használható, mely védi a készüléket és ugyanakkor az akkumulátort is.

## b.) A készülék működési módja

A készüléket helyezze kerítés és földelés **nélkül** üzembe. A 12 Volt feszültségű akkumulátorra való rákapcsoláskor ügyeljen a pólusok helyességére ( piros = +, fekete = - ). Ha villog a zöld ellenőrző lámpa (1), akkor a készülék működőképes. Ha villog a zöld ellenőrző lámpa (1) és egyidejűleg a piros is, vagy csak a piros villog, akkor ellenőrizze az akkumulátor feszültségét (min. 11,9 Volt legyen). Ha nem villog az ellenőrző lámpa (1), akkor ellenőrizze a 12 V akkumulátor csatlakozó kábelének pólusait, illetve a készüléket vizsgáltsa meg szakemberrel.

## c.) Működési leírás csatlakoztatott elektromos villanypásztor kerítéssel (kerítés + föld )

	zöld lámpa	piros lámpa	Készülék működése	Akkumulátor állapota
1	<b>IGEN</b>	NEM	A készülék működik	elegendő a töltés (>11,9V)
2	<b>IGEN</b>	<b>IGEN</b>	A készülék működik	a töltés szintje alacsony, mielőbb töltsse fel
3	NEM	<b>IGEN</b>	A készülék nem működik, nincs impulzus	működésbe lépett a mélykisülés elleni védelem. Lemerült az akkumulátor, azonnal cserélje, vagy töltsse fel.

- Ha a két lámpa egyike sem villog, akkor mielőbb ellenőrizze az áramforrás csatlakozásának pólushelyességét és ellenőrizze az akkumulátor feszültség szintjét. Ha itt nem talál hibát, akkor a készüléket ellenőriztesse szakemberrel.
- A zöld ellenőrző lámpa (1) csak működési ellenőrzőként szolgál, de **nem** reagál a kerítésben keletkezett hibára, vagy a kerítés feszültségellátásának kimaradására.

Ha az ellenőrző lámpa gyorsabban villog, mint 1 x másodpercenként, akkor a készüléket azonnal kapcsolja ki és visszacsatlakozás előtt szakemberrel ellenőriztesse.

!!! Figyelem: A földelő rudak a készüléknek nem tartozékaik !!!

Az elektromos villanypásztor kerítés használóját a törvény kötelezi arra, hogy kerítés berendezését rendszeresen, a használati körülményeknek megfelelően naponta legalább egy alkalommal az alábbi módon ellenőrizze:

- az elektromos villanypásztor kerítés és készülékének szemrevételezése
- a kerítés minden pontján a 2500 V minimális feszültség meglétének mérése.

**Ehhez a készülékhez a garanciális feltételeink szerinti 3-éves garancia jár!**

**Kérjük, hogy a biztonsági útmutatásokat, földelést, üzembe helyezést, elem- és akkumulátorgondozást, garanciális feltételeket és a lehetséges hibaforrásokat tekintse meg a mellékelt kezelési útmutatóban!**

## Szerviz címek:

Kérjük, forduljon a szakterekedőjéhez.

 <p><b>Možné zdroje elektrického prúdu:</b>                  - 12 Voltov                  - špeciálny 230 V sieťový adaptér, for indoor use only!                  (Art.-Nr.: 371023)  <b>Zariadenie elektrického ohradníka sa nesmie (v maštali) používať ako tréningové zariadenie pre zvieratá!</b></p>	<b>1</b> Kontrolné svetlá (zelená a červená kontrolka)
	<b>2</b> Pripojenie plota 
	<b>3</b> Uzemnenie 
	<b>4</b> 12V pripájací kábel / 230V-sieťový adaptér
	<b>5</b> Montážne otvory

## a.) Montáž

Zariadenie musí byť prevádzkované zásadne v zvislej, zavesenej polohe s káblami pre pripojenie batérie smerom nadol a musí byť chránené pred dažďom, viď obrázok vyššie. Pri montáži na stenu musí byť namontovaná na ohňovzdornej stene. Pri montáži v exteriéri je možné použiť ako príslušenstvo pozinkovanú kovovú skriňu (položka.č.:44656), skriňa chráni zariadenie a poskytuje priestor pre akumulátor.

## b.) Popis funkcií zariadenia

Uvedte zariadenie do prevádzky **bez** pripojenia plota a zeme. Pri zapájaní 12V akumulátora dbajte na správnu polaritu ( červený + a čierny - ). Ak kontrolné svetlo (1) bliká na zeleno, zariadenie je funkčné. Ak kontrolné svetlo (1) svieti na zeleno a zároveň na červeno resp. iba na červeno je potrebné skontrolovať napätie akumulátora (min. 11,9V). Ak kontrolné svetlo (1) neblinká, skontrolujte polaritu pripájacieho kábla k 12V akumulátoru resp. nechajte zariadenie skontrolovať odborníkovi.

## c.) Popis funkcií pri pripojenom plote ( plot + zem )

	zelené svetlo	červené svetlo	Funkcia zariadenia	Sta akumulátora
1	ÁNO	NIE	Zariadenie pracuje	dostatočné nabitie (>11,9V)
2	ÁNO	ÁNO	Zariadenie pracuje	Slabý stav nabitia, nabiť čo najskôr
3	NIE	ÁNO	Zariadenie nefunguje, žiadne impulzy	Ochrana nadmerného vybitia spustená. Akumulátor je vybitý, okamžitá výmena resp. dobitie

- Ak neblinká ani jednu kontrolné svetlo, potom je potrebné najprv preveriť správnu polaritu zapojenia batérie a stav nabitia akumulátora. Ak tu nenastala chyba, zariadenie musí skontrolovať odborník.
- Zelené svetlo slúži ako funkčná kontrola, **nereaguje** však na poruchy plota alebo výpadok napájania plota.

Ak kontrolné svetlo bliká častejšie ako asi 1x za sekundu, zariadenie okamžite vypnite a pred opätovným uvedením do prevádzky ho nechajte skontrolovať odborníkovi.

!!! Pozor: Uzemiace kolíky nie sú súčasťou štandardnej dodávky !!!

Každý prevádzkovateľ elektrického oplotenia je zo zákona povinný v závislosti od prevádzkových podmienok pravidelne napájacie zariadenie a plot kontrolovať, minimálne však raz denne!

- Vizuálna kontrola zariadenia a ohrady
- Meranie minimálneho napätia 2500V v každom bode plota

Každé zariadenie má záručnú lehotu 3 roky v zmysle našich záručných podmienok!

Bezpečnostné pokyny, uzemnenie, uvedenie do prevádzky, údržbu batérie a akumulátora, záručné podmienky a možné príčiny poruchy nájdete prosím v návode na obsluhu!

## SERVISNÉ adresy:

Obráťte sa prosím na svojho špecializovaného predajcu.

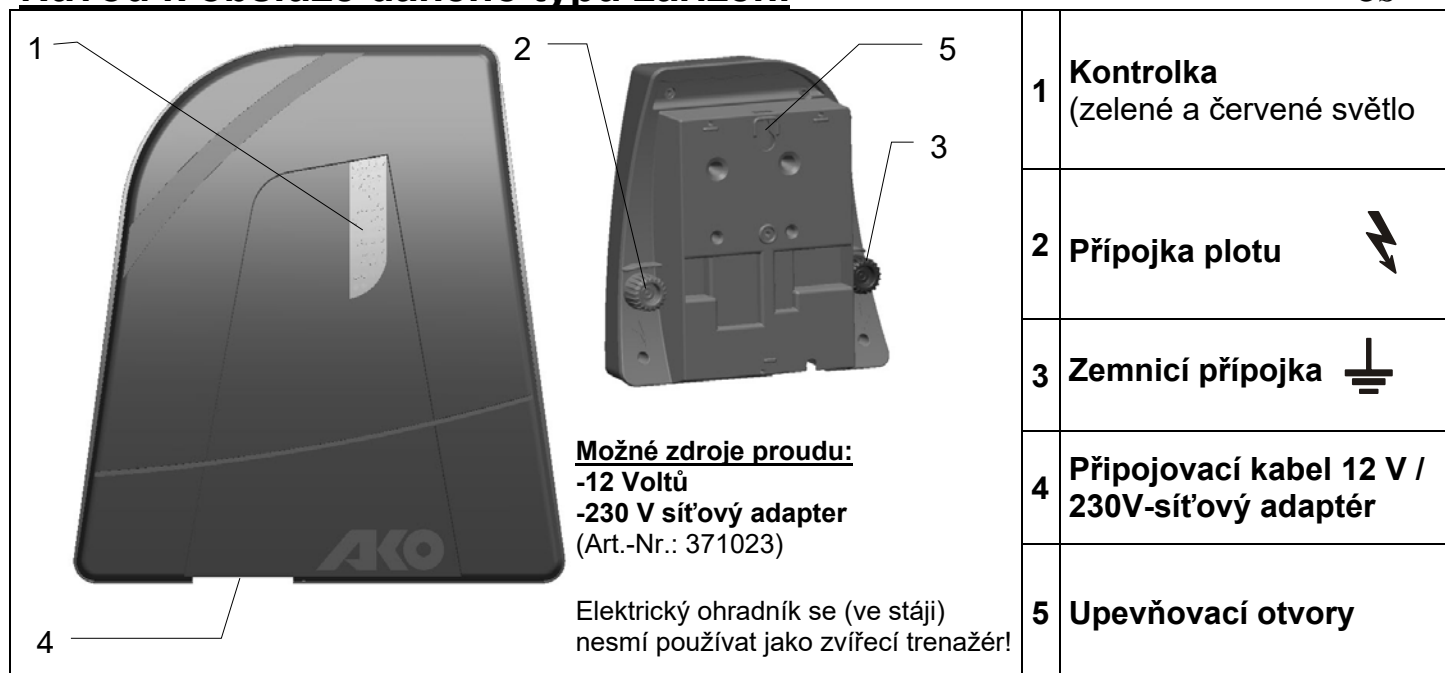

1	<b>Kontrolka</b> (zelené a červené světlo)
2	<b>Přípojka plotu</b>
3	<b>Zemnicí přípojka</b>
4	<b>Připojovací kabel 12 V / 230V-síťový adaptér</b>
5	<b>Upevňovací otvory</b>

## a.) Montáž

Přístroj musí být provozován zásadně ve svislé poloze s kabelem připojení baterie směřujícím dolů a musí být co nejvíce chráněn před deštěm, viz obrázek výše. Při nástěnné montáži instalujte pouze na zeď odolnou proti požáru. Pro vnější montáž lze jako příslušenství použít skříň s pozinkovaného plechu (č. pol. 3347), která ochrání zařízení a zároveň pojme akumulátor.

## b.) Popisu funkce zařízení

Uvedte přístroj do chodu **bez** plotu a uzemnění. Při připojování akumulátoru 12 V zajistěte správné zapojení pólů (červený + a černý - ). Bliká-li kontrolka (1) zeleně, je zařízení připraveno k provozu. Bliká-li kontrolka (1) zeleně a zároveň červeně, resp. Pouze červeně, musí být zkontrolováno napětí akumulátoru (min.11,9 V). Nebliká-li kontrolka (1), zkontrolujte zapojení pólů připojovacího kabelu akumulátoru 12 V, resp. nechte zařízení zkontrolovat odborníkem.

## c.) Popis funkce s připojeným plotem (plot + uzemnění)

	Zelená kontrolka	Červená kontrolka	Funkce zařízení	Stav akumulátoru
1	<b>ANO</b>	NE	Přístroj v provozu	Dostatečný (>11,9V)
2	<b>ANO</b>	<b>ANO</b>	Přístroj v provozu	Vybitý, co nejdříve dobijte
3	NE	<b>ANO</b>	Přístroj mimo provoz, bez impulzů	Došlo k inicializaci ochrany proti nadměrnému vybití. Akumulátor je zcela vybitý, neprodleně jej vyměňte, resp. dobijte

- Nebliká-li ani jedna z obou kontrol, musí být nejprve zkontrolována správnost zapojení pólů baterie a ověřena dostatečnost napětí akumulátoru. Nejistíte-li závadu, musíte zařízení předat k odborné kontrole.
- Zelená kontrolka signalizuje pouze funkci, **nereaguje** však na závady plotu nebo na výpadek napětí plotu.

Pokud zelená kontrolka bliká rychleji než 1x za sekundu, neprodleně zařízení vypněte. Před opětovným uvedením do provozu zařízení musí zkontrolovat odborník.

!!! Pozor: Zemnicí tyče nejsou standardní součástí!!!

Každý provozovatel elektrických plotů je povinen provádět pravidelné kontroly napáječe a plotu v závislosti na provozních podmínkách, nejméně jednou denně!

- Prohlídka napáječe a hrazení
- Měření minimálního napětí 2500 V na každém místě hrazení

**Pro toto zařízení je poskytována tříletá záruka v souladu s našimi záručními podmínkami!**

**Pokyny pro bezpečnost, uzemnění, uvedení do provozu, údržbu baterií a akumulátorů, informace o záručních podmínkách a možných zdrojích závad naleznete v příloženém návodu k použití!**



## Servisní adresy:

KAMÍR a Co spol. s r. o., Ferd. Pakosty 1148, 395 01 Pacov, Tel. 565 442 959, Email: [servis@kamir.cz](mailto:servis@kamir.cz)



**Načini rada:**  
 -12 V  
 - specijalni ispravljač za 230 V, for indoor use only! (Art.-Nr.: 371023)

**Električna ograda ne smije se rabiti kao elektrošoker za životinje (u štali)!**

1	<b>Kontrolne žaruljice</b> (zelena i crvena žaruljica)
2	<b>Priključak za ogradu</b> 
3	<b>Priključak za uzemljenje</b> 
4	<b>Priključni kabel za 12V / mrežni adapter 230 V</b>
5	<b>Rupe za pričvršćivanje</b>

## a.) Montaža

Uređaj mora pri radu obavezno biti uspravno ovješeno, sa priključnim kabelom za bateriju usmjerenim na dolje te po mogućnosti zaštićen od kiše, vidi gornju sliku. Pri zidnoj montaži uređaj se mora montirati na vatrootporni zid. Za vanjsku montažu može se kao oprema primijeniti pocinčan metalni sanduk (br. artikla 44656), koji štiti uređaj i istovremeno drži akumulator.

## b.) Opis funkcija uređaja

Uređaj stavite u pogon **bez** priključivanja ograde i uzemljenja. Pri priključivanju akumulatora od 12 V obratite pozornost na pravilno spajanje polova (crveno + i crno -). Ukoliko treperi zelena kontrolna žaruljica (1), uređaj je spreman za rad. Ako istovremeno treperi i zelena i crvena odnosno samo crvena kontrolna žaruljica (1), mora se provjeriti napon akumulatora (najmanje 11,9 V). Ukoliko ne treperi nijedna kontrolna žaruljica (1), provjerite jesu li polovi priključnog kabela pravilno spojeni na akumulator od 12 V, odnosno dajte uređaj na pregled stručnoj osobi.

## c.) Opis funkcija sa priključenom ogradom (ograda + uzemljenje)

	Zelena žaruljica	Crvena žaruljica	Stanje uređaja	Stanje akumulatora
1	DA	NE	Uređaj radi.	Dovoljan napon (>11,9 V)
2	DA	DA	Uređaj radi.	Nizak napon, akumulator treba napuniti što je moguće prije.
3	NE	DA	Uređaj ne radi, nema impulsa.	Aktivirana je zaštita od potpunog pražnjenja, akumulator je prazan, treba odmah ga zamijeniti ili napuniti.

- Ukoliko ne treperi nijedna od žaruljica, mora se najprije provjeriti jesu li su polovi priključka baterije pravilno spojeni i da li ima dovoljno naponu u akumulatoru. Ukoliko se ne ustanovi nikakva greška, uređaj morate dati na pregled stručnoj osobi.
- Zelena kontrolna žaruljica služi samo za provjeru ispravnosti, ali **ne** reagira na greške odnosno nestanak napona na ogradi.

Ukoliko zelena kontrolna žaruljica treperi brže nego jednom u sekundi, uređaj treba odmah isključiti i podvrgnuti ga stručnom pregledu prije ponovnog stavljanja u rad.

!!! Pozor: Štapovi za uzemljenje nisu sadržani u isporuci !!!

Svaki korisnik električnih ograda je zakonski obavezan da uređaj za električnu ogradu kao i samu ogradu redovito provjerava shodno odredbama o primjeni, najmanje jednom dnevno!

- vizualna provjera uređaja i ograde
- mjerenje minimalnog napona od 2500 V na čitavoj ogradi

**Za ovaj uređaj važi trogodišnje jamstvo, u skladu sa našim jamstvenim uvjetima!**

**Sigurnosne naputke, upute za uzemljenje, puštanje u rad, njegu baterija i akumulatora, jamstvene uvjete i opise mogućih izvora grešaka naći ćete u priloženim Uputama za rukovanje!**

SERVISNE adrese:

Obratite Vašem specijaliziranom prodavaču.

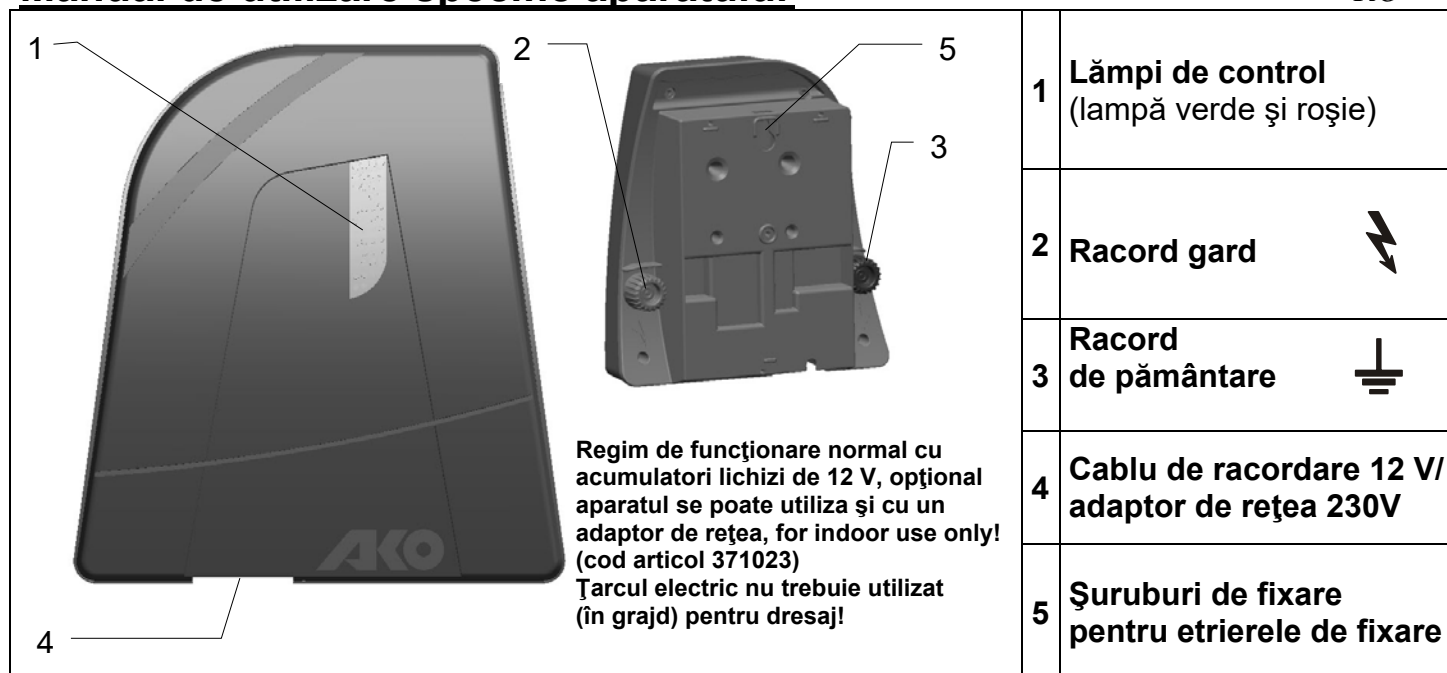

## a.) Montare

Etrierul de fixare anexat (6) este fixat cu ajutorul șuruburilor (5) în spatele aparatului. Aparatul trebuie să fie montat pe verticală cu racordul de pământare și pentru gard în jos, vezi imaginea de mai sus. În cazul montajului pe perete, acesta trebuie montat pe un perete rezistent la foc.

## b.) Descrierea funcționării aparatului

Punerea în funcțiune a aparatului **fără** gard și pământare. La racordarea unui acumulator de 12 V acordați atenție la polaritatea corespunzătoare (roșu + și negru -). Atunci când lampa de control (1) luminează verde intermitent, aparatul este în stare de funcționare. Dacă lampa de control luminează verde intermitent (1) și în același timp roșu, respectiv numai roșu, atunci acumulatorul trebuie verificat cu privire la tensiunea sa (minim 11,9 V). În situația în care lampa de control (1) nu se aprinde intermitent, verificați polaritatea cablului de conectare de la acumulator de 12 V, respectiv chemați un specialist să verifice aparatul.

## c.) Verificarea funcționării cu instalație de îngrădire racordată (gard + pământ)

	Lampă verde	Lampă roșie	Funcționarea aparatului	Starea acumulatorului
1	DA	NU	Aparatul lucrează	Încărcare suficientă (> 11,9 V)
2	DA	DA	Aparatul lucrează	Stare scăzută de încărcare, încărcați cât mai repede posibil
3	NU	DA	Aparatul nu funcționează, lipsă impulsuri	Protecție la descărcare a fost activată. Acumulatorul este gol, înlocuiți sau încărcați imediat

- Dacă nu se aprinde niciuna dintre lămpi, atunci trebuie să se verifice prima dată racordul bateriei cu privire la polaritatea corectă și acumulatorul cu privire la tensiunea suficientă. Dacă în acest caz nu se detectează o defecțiune, atunci aparatul trebuie să fie verificat de către un specialist.
- Lampa de culoare verde este utilizată pentru controlul funcționării, **nu** reacționează totuși la erori în instalația de îngrădire sau în cazul căderii tensiunii gardului.

În situația în care lampa de control de culoare verde luminează intermitent mai rapid de aproximativ 1x pe secundă, atunci aparatul trebuie imediat oprit și verificat de către un specialist înainte de punerea în funcțiune!!! Atenție: Barele de pământare nu fac parte din volumul de livrare !!!

Fiecare utilizator de instalații de electrificare a gardurilor este obligat prin lege să verifice cel puțin o dată pe zi aparatul de electrificare și instalația gardului, conform condițiilor de exploatare!

- Verificare vizuală a aparatului și a instalației gardului.
- Măsurarea tensiunii minime de 2500 V în fiecare punct al gardului

**Pentru acest aparat este valabilă o perioadă de garanție de 3 ani în conformitate cu condițiile noastre de garanție!**

**Indicațiile cu privire la siguranță, pământare, punere în funcțiune, baterie și întreținerea acumulatorilor, condițiile de garanție și posibilele surse ale defecțiunilor trebuie consultate din manualul de utilizare anexat!**

### Adrese de SERVICE:

Va rugăm să vă adresați reprezentantului de specialitate



1

2

3

4

5

Нормальный режим с жидкостным аккумулятором 12 В, в качестве опции устройство можно использовать также с сетевым адаптером, for indoor use only! Импульсатор питания пастбищной электроизгороди запрещается использовать (в стойле) для обучения животных!

1	<b>Контрольные лампы</b> (зеленая и красная лампы)
2	<b>Подсоединение изгороди</b>
3	<b>Заземление</b>
4	<b>Соединительный кабель 12 В / Сетевой переходник</b>
5	<b>Крепежные отверстия</b>

**а.) Монтаж**

Устройство нужно использовать обязательно в вертикальном подвешенном состоянии, кабелем подключения батареи вниз и по возможности защищать от дождя, см. рисунок вверху слева. При настенном монтаже следует монтировать его на огнестойкую стену. Для уличного монтажа можно использовать в качестве комплектующих (арт. № 44656) оцинкованный металлический ящик, он защищает прибор и одновременно в нем можно поместить аккумулятор.

**б.) Описание функционирования устройства**

Ввод устройства в эксплуатацию **без** изгороди и земли. При подключении аккумулятора 12 В следите за правильным подключением полюсов (красный "+", а черный "-"). Если контрольная лампа(1) мигает зеленым, то устройство готово к работе. Если контрольная лампа (1) мигает зеленым и одновременно красным или только красным цветом, то необходимо проверить напряжение аккумулятора (мин. 11,9 В). Если контрольная лампа (1) не мигает, то следует проверить подключение полюсов кабеля подключения на 12 В к аккумулятору или поручить специалисту его проверку.

**с.) Функциональное описание с подключенной изгородью (забор + земля)**

	зеленая лампа	Красная лампа	Функция устройства	Состояние аккумулятора
1	ДА	НЕТ	Устройство работает	достаточный заряд (>11,9 В)
2	ДА	ДА	Устройство работает	Низкий уровень зарядки, зарядить при первой возможности
3	НЕТ	ДА	Устройство не работает, импульсов нет	Сработала защита от низкой разрядки. Аккумулятор разряжен, немедленно заменить или подзарядить

- Если не мигает ни одна из двух ламп, то сначала следует проверить правильное подключение полюсов подключения батареи и наличие достаточного напряжения на аккумуляторе. Если при этом неисправность не обнаружена, то необходимо поручить специалисту проверку устройства.
- Зеленая лампа служит только для функциональной проверки, но **не реагирует** на неисправности на изгороди или исчезновение напряжения изгороди.

Если зеленая контрольная лампа мигает с частотой более прим. 1 раз в секунду, то следует немедленно отключить устройство и перед повторным вводом в эксплуатацию поручить специалисту его проверку. !!! Внимание! Стержни заземления не входят в объем поставки !!!

Любой пользователь электроизгороди обязан по закону регулярно контролировать как саму изгородь, так и её оборудование в соответствии с условиями использования, по меньшей мере один раз в день!

- Визуальная проверка оборудования и изгороди.
- Измерение минимального напряжения 2 500 В в каждой точке изгороди

**На это устройство дается 3-летняя гарантия в соответствии с нашими условиями гарантии!**

**Указания по технике безопасности, заземление, ввод в эксплуатацию, уход за батареей и аккумулятором, условия гарантии и возможные причины неисправности приводятся в прилагаемом руководстве по эксплуатации!**

**Адреса СЕРВИСА:**

Пожалуйста, обратитесь к своему дилеру



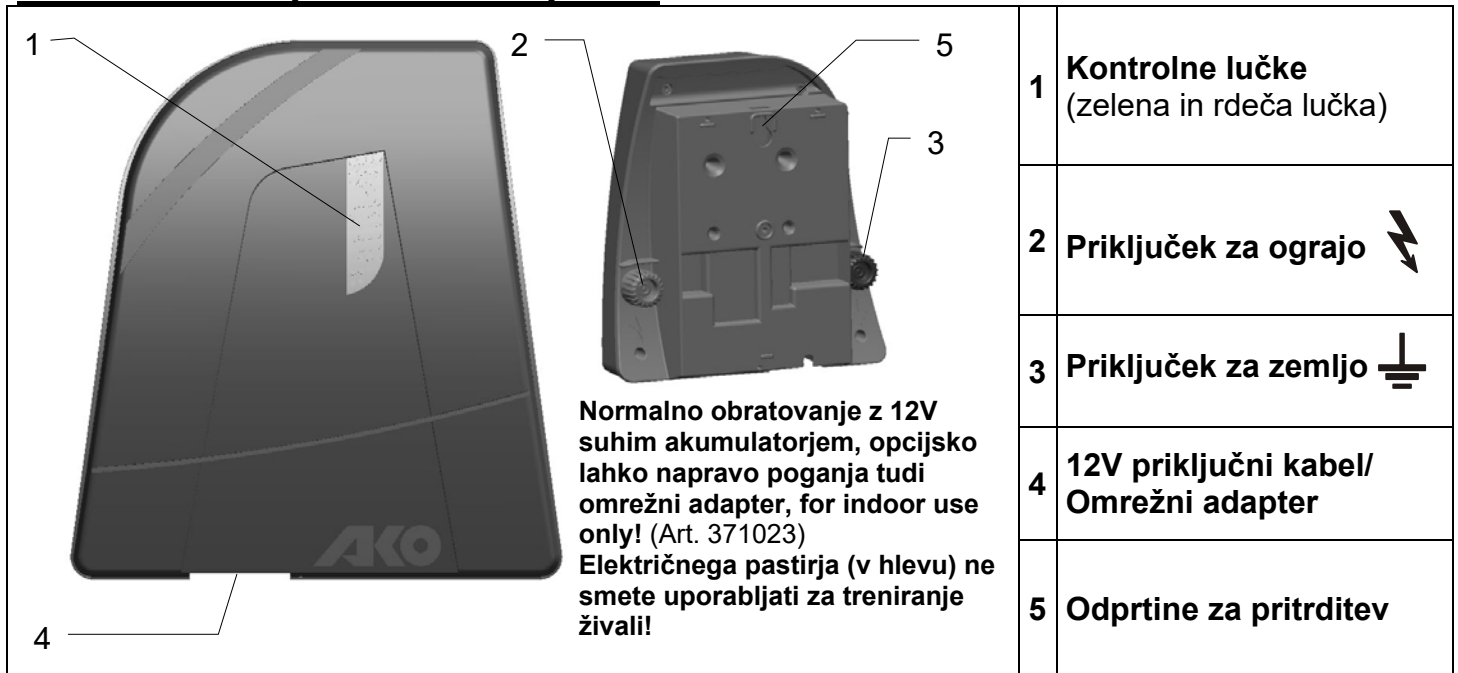

## a.) Montaža

Naprava načeloma lahko obratuje, če je postavljena navpično in s priključnim kablom za baterijo navzdol, po možnosti naj bo zavarovana pred dežjem. Glejte zgornjo sliko levo. Pri stenski montaži jo namestite na steno, ki je odporna proti ognju. Pri zunanji montaži lahko kot dodatno opremo uporabite pocinkan kovinski zaboj (št.art.:44656), ki ščiti napravo in istočasno prevzame akumulator.

## b.) Opis funkcij naprave

Zaženite napravo **brez** ograje in zemlje. Pri priključitvi 12V akumulatorja pazite na pravilen pol (rdeči + in črni -). Če kontrolna lučka (1) utripa zeleno, je naprava primerna za obratovanje. Če kontrolna lučka (1) istočasno utripa zeleno in rdeče oz. samo rdeče, je treba preveriti napetost akumulatorja (min.11,9V). Če kontrolna lučka (1) ne utripa, je treba preveriti pol priključnega kabla na 12V akumulatorju oz. naj aparat pregleda strokovnjak.

## c.) Opis funkcij s priključeno ograjo (ograj + zemlja)

	zelena lučka	rdeča lučka	Funkcija naprave	Stanje akumulatorja
1	DA	NE	Naprava deluje	zadostno polnjenje (>11,9V)
2	DA	DA	Naprava deluje	Stanje napolnjenosti nizko, čimprej napolniti
3	NE	DA	Aparat ne deluje, ni impulzov	Aktivirala se je zaščita pred popolnim izpraznjenjem. Akumulator je prazen, takoj zamenjajte oz. napolnite

- Če nobena od obeh lučk ne utripa, je treba najprej preveriti, če je pol priključka baterije pravilen in ima akumulator zadostno napetost. Če napake pri tem ne najdete, mora aparat pregledati strokovnjak.
- Zelena lučka služi le za kontrolo delovanja, **ne** odziva pa se na napake v ograji ali pri izpadu napetosti ograje.

Če zelena lučka utripa hitreje kot pribl. 1x na sekundo, je napravo treba takoj izklopiti in jo mora pred ponovnim zagonom pregledati strokovnjak.

!!! Pozor: Ozemljitvene palice niso del dobave !!!

Vsak uporabnik električne ograje zakonsko dolžan redno in skladno z navodili pregledovati ograjo in instalacijo, in sicer najmanj enkrat dnevno!

- Vizualni pregled naprave in instalacije.
- Meritev najnižje napetosti 2500 V na vsakem mestu ograje

**Za to napravo velja 3-letna garancija v skladu z našimi garancijskimi pogoji!**

**Varnostne napotke, ozemljitev, zagon, vzdrževanje baterije in akumulatorja, garancijske pogoje in možne vire napak si pogledajte v priloženih navodilih za uporabo!**

## Naslovi SERVISOV:

Prosimo, obrnite se na vašega prodajalca

# Seadmepõhine kasutusjuhend

-EE-

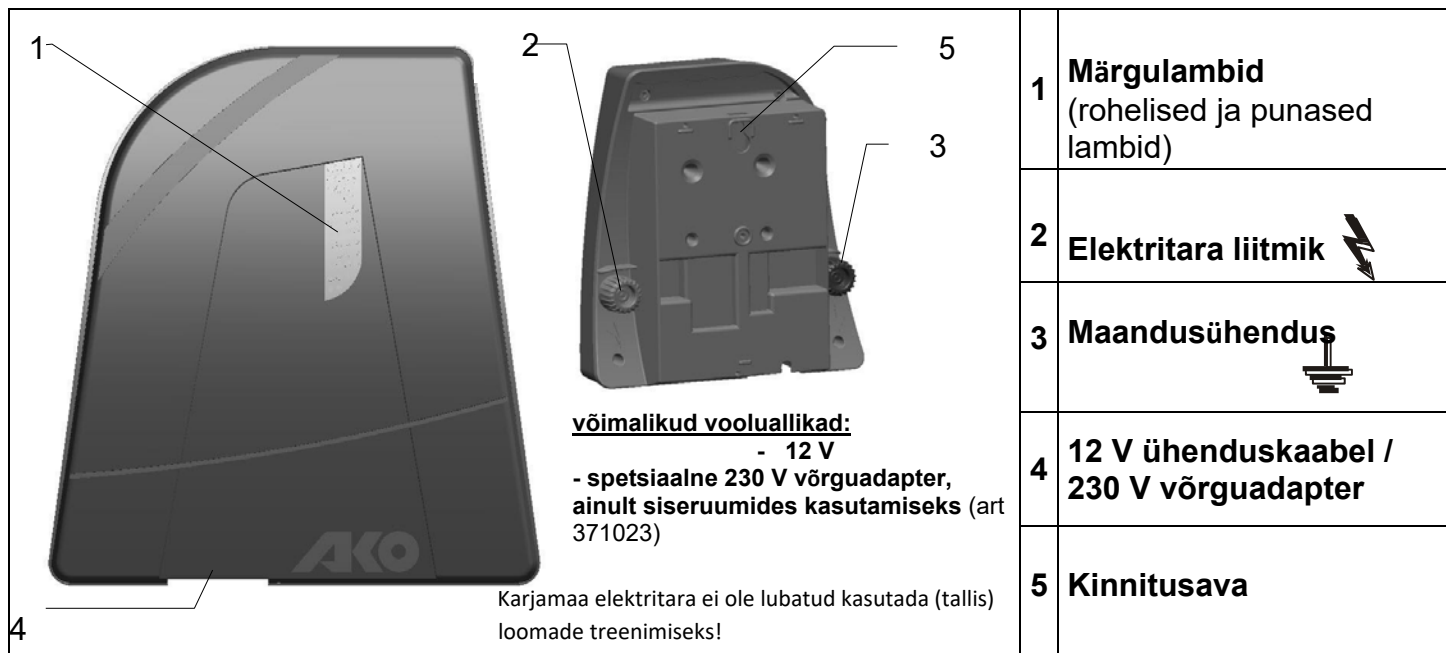

1	<b>Märgulambid</b> (roheline ja punane lambid)
2	<b>Elektritara liitmik</b>
3	<b>Maandusühendus</b>
4	<b>12 V ühenduskaabel / 230 V võrguadapter</b>
5	<b>Kinnitusava</b>

## a.) Montaaž

Seadet tuleb põhimõtteliselt kaita vertikaalselt ripuvana, allapoole suunatud patarei ühenduskaabliga ja olema võimalikult vihma eest kaitstud, vaata eelnevat joonist. Seinale monteerimisel tuleb see monteerida tulekindlale seinale. Välistingimustes paigaldamiseks saab kasutada lisavarustusena saadaolevat tsingitud metallkasti (art-nr: 44656), see kaitseb seadet ning samaaegselt saab sellesse paigaldada aku.

## b.) Seadme talitluse kirjeldus

Võtke seade käitusse ilma elektritara ja maanduseta. Jälgige 12 V aku ühendamisel õiget polaarsust (punane + ja must -). Kui märgulamp (1) vilgub roheliselt, on seade töökorras. Kui märgulamp (1) vilgub roheliselt ja samaaegselt punaselt või ainult punaselt, tuleb kontrollida akupinget (vähemalt 11,9 V). Kui märgulamp (1) ei vilgu, kontrollige ühenduskaabli polaarsust 12 V aku juures või laske spetsialistil seadet kontrollida.

## c.) Talitluse kirjeldus ühendatud elektritara (elektritara + maandus) korral

	roheline lamp	punane lamp	Seadme funktsioon	Aku seisund
1	<b>JAH</b>	EI	Seade töötab	piisav laetustase (>11,9 V)
2	<b>JAH</b>	<b>JAH</b>	Seade töötab	Laetustase madal, laadige kohe
3	EI	<b>JAH</b>	Seade ei tööta, impulsid puuduvad	Süvatühjenemiskaitse rakendus. Aku on tühi, vahetage kohe välja või laadige

- Kui kumbki lamp ei vilgu, tuleb esmalt kontrollida patarei ühenduse õiget polaarsust ja aku piisavat pinget. Kui selle käigus viga ei leita, tuleb lasta seadet spetsialistil kontrollida.
- Roheline lamp on mõeldud ainult talitluskontrolliks, ei reageeri selliselt elektritara riketele või elektritara pinget talitlushäirele.

Kui roheline märgulamp vilgub kiiremini kui umbes 1x sekundis, tuleb seade kohe välja lülitada ja lasta enne taaskasutuselevõtmist spetsialisti poolt kontrollida.

!!! Tähelepanu: Maandusvardad ei kuulu tarnekomplekti!!!

Iga elektritara kasutaja on seaduse järgi kohustatud elektritara ja seadet regulaarselt vähemalt kord päevas ja vastavalt kasutustingimustele kontrollima!

- Teostage seadme ja elektritara visuaalne kontrollimine.
- Mõõtke vähimat pinget 2500 V elektritara igas kohas
- 

**Sellele seadmele kehtib meie garantiitingimuste järgi 3-aastane garanti! Ohutusjuhiseid, maandust, kasutuselevõtmist, patarei- ja akuhooldust, garantiitingimusi ja võimalikke veaallikaid vaadake palun kaasasolevast kasutusjuhendist!**

## TEENINDUS- aadressid:

Palun pöörduge oma müügiesindaja poole

# Konkrētās ierīces lietošanas instrukcija

-LV-

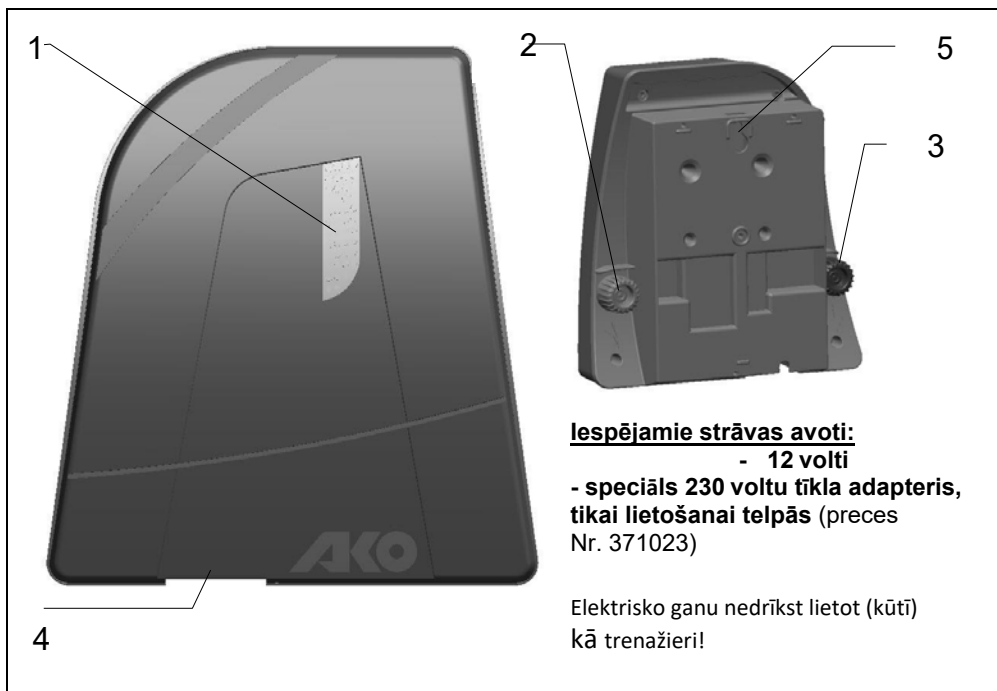

**1** Kontrolspuldzes (zaļa un dzeltena spuldze)

**2** Žoga pieslēgums 

**3** Zemējuma pieslēgums 

**4** 12 V pieslēguma kabelis/230 V tīkla adapteris

**5** Stiprināšanas urbums

**Iespējamie strāvas avoti:**  
- 12 volti  
- speciāls 230 voltu tīkla adapteris, tikai lietošanai telpās (preces Nr. 371023)

Elektrisko ganu nedrīkst lietot (kūtī) kā trenāžieri!

## a) Montāža

Ierīce principā jālieto vertikāli piekārtā, ar baterijas pieslēguma kabeli uz leju un pēc iespējas jāšargā no lietus, skat. augšējo attēlu. Montāžā pie sienas tā jāuzstāda pie ugunsizturīgas sienas. Ārējai montāžai var lietot cinkotu metāla kastī kā piederumu (preces Nr. 44656), tā aizsargā ierīci un vienlaikus balsta akumulatoru.

## b) Ierīces darbības apraksts

Sāciet lietot ierīci bez žoga un zemējuma. Pieslēdzot 12 V akumulatoru, ievērojiet pareizos polus (sarkanais + un melnais -). Ja kontrolspuldze (1) mirgo zaļā krāsā, ierīce ir darba kārtībā. Ja kontrolspuldze (1) mirgo zaļā krāsā un vienlaikus sarkanā krāsā vai tikai sarkanā krāsā, akumulatoram jāpārbauda spriegums (min. 11,9 V). Ja kontrolspuldze (1) nemirgo, pārbaudiet pieslēguma kabeļa polus pie 12 V akumulatora vai ierīce jāpārbauda specialistam.

## c) Darbības apraksts ar pieslēgtu žoga sistēmu (žogs + zemējums)

	Zaļa spuldze	Sarkana spuldze	Ierīces funkcija	Akumulatora stāvoklis
1	JĀ	NĒ	Ierīce darbojas	Pietiekams lādiņš (>11,9 V)
2	JĀ	JĀ	Ierīce darbojas	Zems uzlādes stāvoklis, iespējami drīz uzlādējiet
3	NĒ	JĀ	Ierīce nedarbojas, nav impulsu	Iedarbojusies dziļās izlādes aizsardzība Akumulators ir tukšs, uzreiz nomainiet vai uzlādējiet

- Ja neviena no abām spuldzēm nemirgo, vispirms jāpārbauda, vai baterijas pieslēguma poli ir pareizi un vai akumulatora spriegums ir pietiekams. Ja šeit kļūda netiek atrasta, ierīce jāpārbauda specialistam.
- Zaļā spuldze ir paredzēta tikai darbības kontrolei, taču tā **nereagē** uz kļūdām žoga sistēmā vai žoga sprieguma atteici.

Ja zaļā kontrolspuldze mirgo ātrāk nekā apm. 1x sekundē, ierīce uzreiz jāizslēdz un pirms lietošanas atsākšanas jāpārbauda specialistam.

!!! Uzmanību! Zemējuma stieņi neietilpst piegādes komplektā!!!

Katram elektriskā žoga sistēmu lietotājam ir likumā noteikts pienākums regulāri, atbilstoši lietošanas nosacījumiem, vismaz reizi dienā kontrolēt elektrisko ganu un žoga sistēmu!

- Ierīces un žoga sistēmas vizuāla pārbaude.
- Minimālā sprieguma 2500 V mērīšana katrā žoga vietā.

**Uz šo ierīci attiecas 3 gadu garantija atbilstoši mūsu garantijas nosacījumiem! Drošības norādījumus, par zemējumu, lietošanas sākšanu, baterijas un akumulatora kopšanu, kā arī garantijas nosacījumus un iespējamās kļūdu avotus skat. pievienotajā lietošanas instrukcijā!**

## SERVISA adreses :

sazinieties ar specializēto tirgotāju!